

КОФЕМАШИНА ДЛЯ ПРИГОТОВЛЕНИЯ КОФЕ И КАПУЧЧИНО

RU

ESAM5400

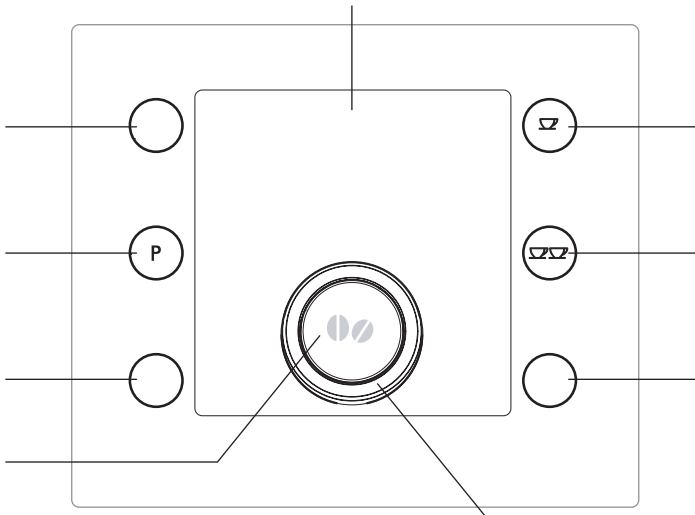

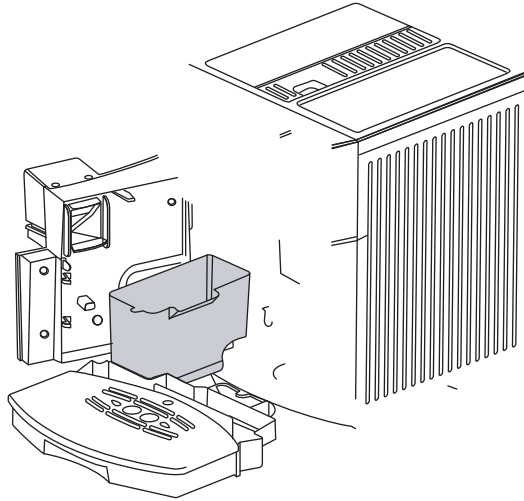

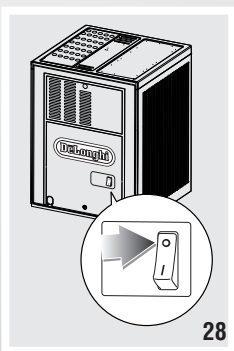
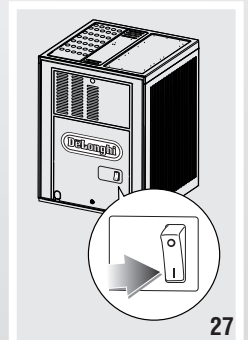
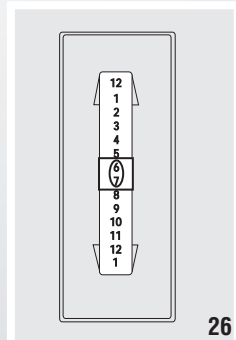
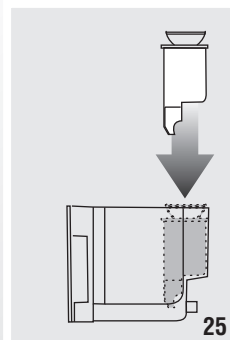
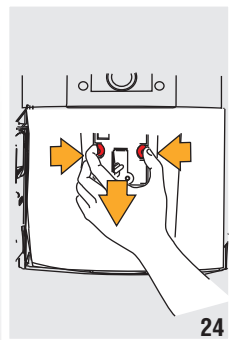
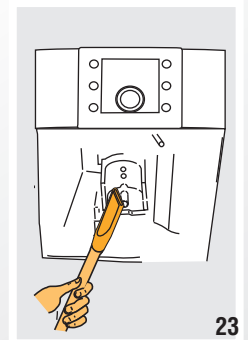
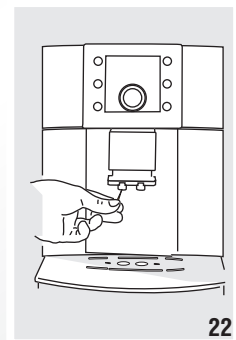
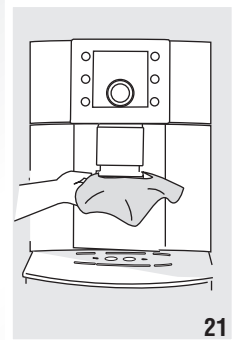
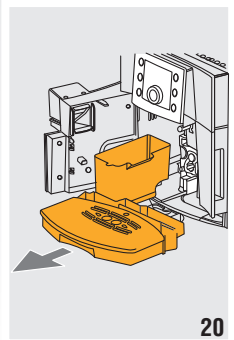
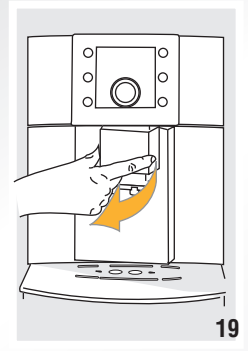
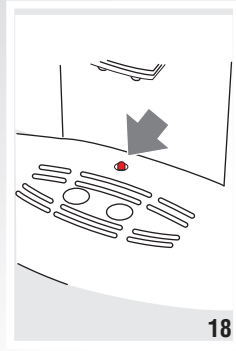
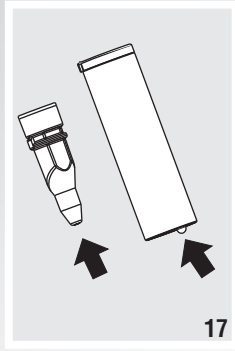
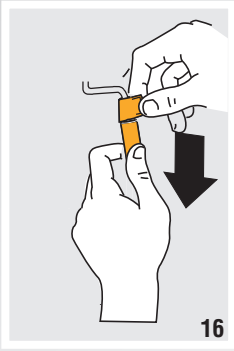

ОГЛАВЛЕНИЕ

ВВЕДЕНИЕ	115
Символы, используемые в настоящей инструкции.....	115
Буквы в скобках.....	115
Проблемы и ремонт.....	115
БЕЗОПАСНОСТЬ	115
Основные предупреждения по безопасности.....	115
Использование, соответствующее назначению.....	116
Инструкции по эксплуатации.....	116
ОПИСАНИЕ ПРИБОРА	116
Описание прибора.....	116
Описание панели управления.....	116
Значение индикаторов.....	117
ПРЕДВАРИТЕЛЬНЫЕ ОПЕРАЦИИ	117
Контроль после транспортировки.....	117
Установка прибора.....	117
Подключение прибора.....	117
До запуска прибора.....	120
ВКЛЮЧЕНИЕ ПРИБОРА	120
ВЫКЛЮЧЕНИЕ ПРИБОРА	120
ИЗМЕНЕНИЕ ЗНАЧЕНИЙ МЕНЮ	121
Включение ручного споласкивания.....	121
Включение удаления накипи.....	121
Установка температуры.....	121
Автоматическое выключение.....	121
Установка жесткости воды.....	122
Возврат к заводским установкам (сброс).....	122
Установка фильтра.....	122
Замена фильтра ("Обнуление фильтра для воды").....	122
Режим статистики.....	122
ПРИГОТОВЛЕНИЕ КОФЕ	123
Выбор вкуса кофе.....	123
Выбор количества кофе в чашке.....	123
Персонализация количества "моего	

кофе".....	123
Регулировка кофемолки.....	123
Приготовление кофе, используя кофе в зернах.....	123
Приготовление кофе при использовании молотого кофе.....	124

ВЗБИВАНИЕ МОЛОКА ДЛЯ КАПУЧЧИНО (И НАГРЕВ ЖИДКОСТЕЙ).....

Очистка устройства для взбивания молока для молока после использования.....	125
---	-----

ПРИГОТОВЛЕНИЕ ГОРЯЧЕЙ ВОДЫ.....

Персонализация количества горячей воды.....	125
---	-----

ОЧИСТКА И УХОД.....

Слив из ванночки сбора капель.....	126
Очистка кофемашины.....	126
Очистка бачка для воды.....	126
Очистка ванночки сбора капель.....	126
Очистка контейнера для кофейной гущи.....	126
Очистка носиков.....	126
Очистка воронки для засыпания кофе.....	127
Очистка внутренней части машины.....	127
Очистка заварочного узла.....	127

УДАЛЕНИЕ НАКИПИ.....

ПРОГРАММИРОВАНИЕ ЖЕСТКОСТИ ВОДЫ.....

Измерение жесткости воды.....	128
Программирование жесткости воды.....	128

ТЕХНИЧЕСКИЕ ДАННЫЕ.....

УТИЛИЗАЦИЯ.....

СООБЩЕНИЯ, ПОКАЗЫВАЕМЫЕ НА ДИСПЛЕЕ.....

РЕШЕНИЕ ПРОБЛЕМ.....

ВВЕДЕНИЕ

Благодарим за то, что вы выбрали автоматическую машину для приготовления кофе и капучино „ESAM 5400“. Желаем Вам приятного времяпрепровождения с нашим прибором. Потратьте пару минут, чтобы прочитать эти инструкции по эксплуатации. Это поможет Вам избежать опасности или повреждение машины.

Символы, используемые в настоящей инструкции

Эти символы сопровождают важные предупреждения. Без сомнения, эти предупреждения необходимо соблюдать. Ошибки при несоблюдении приведенных указаний могут привести к поражению электрическим током, тяжелым ранениям, пожарам или нанесению повреждения прибору.



Опасность!

Несоблюдение предупреждения может быть или послужить причиной ранения от поражения электрическим током, опасным для жизни.



Внимание!

Несоблюдение предупреждения может быть или послужить причиной ранения или повреждения прибора.



Опасность ожога!

Несоблюдение предупреждения может быть или послужить причиной ошпаривания или ожога.



Примечание:

Этот символ выделяет советы и информацию, важную для пользователя.

Буквы в скобках

Буквы в скобках соответствуют обозначению, приведенному в описании прибора, стр. 3).

Проблемы и ремонт

В случае возникновении проблем, прежде всего, попробуйте решить их, следуя предупреждениям, приведенным в параграфе "Сообщения, показываемые на дисплее" на стр.

128 и "Решение проблем" на стр. 130. Если этого недостаточно или необходимы дополнительные разъяснения, рекомендуется обратиться в сервисную службу по номеру, указанному в листе "Обслуживание клиентов". Если Ваша страна не перечислена на листе, позвоните по телефону, указанному в гарантии. Для проведения необходимого ремонта обращайтесь только в сервисную службу. Адреса указаны в гарантийном сертификате, прилагаемом к машине.

БЕЗОПАСНОСТЬ

Основные предупреждения по безопасности



Опасность! Так как прибор работает на электрическом токе, нельзя исключать, что он может вызвать удар электрическим током.

Поэтому придерживайтесь следующих предупреждений по безопасности:

- Не касайтесь прибора мокрыми или влажными руками.
- Не касайтесь вилки мокрыми руками.
- Убедитесь, что используемая розетка всегда доступна, так как только в такой ситуации, при необходимости можно будет быстро вынуть вилку.
- Если Вы хотите вынуть вилку из розетки, беритесь непосредственно за вилку. Ни в коем случае не тяните за шнур, так как он может повредиться.
- Для того, чтобы полностью отключить прибор, необходимо вынуть вилку из розетки.
- В случае неисправности прибора не пытайтесь отремонтировать его. Выключите прибор, выньте вилку из розетки, и обратитесь в сервисный центр.
- В случае повреждения вилки или шнура питания, чтобы предупредить любой риск, заменяйте их только в сервисном центре.



Опасность! Храните упаковочный материал (полиэтиленовые мешки, пенопласт) вне досягаемости детьми.

 **Опасность!** Не разрешайте пользоваться прибором людям (в том числе и детям) с пониженным уровнем восприятия и психофизических возможностей или с недостаточным опытом и знаниями, за исключением случаев, когда за ними внимательно следят, и они обучены человеком, отвечающим за их безопасность. Следите за детьми, убедитесь в том, что прибор не служит им игрушкой.

 **Внимание: риск ожога!** Этот прибор нагревает воду и, когда он работает, может появляться водяной пар. Проявляйте внимание, чтобы не попасть под брызги воды или под струю горячего пара. Когда прибор работает, не касайтесь площадки для нагрева чашек (А6), так как она горячая.

Использование, соответствующее назначению

Этот прибор изготовлен для приготовления кофе и для разогрева напитков. Любой другой вид использования рассматривается как несоответствующий. Этот прибор не пригоден для коммерческого использования. Производитель не несет никакой ответственности за ущерб, возникший из-за несоответствующего использования прибора.

Инструкции по эксплуатации

До эксплуатации прибора внимательно прочтите эти инструкции.

- Аккуратно храните эти инструкции. Если прибор передается другим людям, вручите так же эти инструкции по эксплуатации.
- Несоблюдение этих инструкций может послужить причиной ранения или повреждения прибора. Производитель не несет ответственности за ущерб, возникший из-за несоблюдения инструкций по эксплуатации.

ОПИСАНИЕ ПРИБОРА

Описание прибора

(стр. 3- )





- А1. Ручка регулировки степени помола

- А2. Крышка контейнера для кофе в зернах
А3. Контейнер для кофе в зернах
А4. Воронка для засыпания молотого кофе
А5. Углубление для мерки
А6. Площадка для нагрева чашек
А7. Бачок для воды
А8. Заварочный узел
А9. Контейнер для кофейной гущи
А10. Поднос для чашек
А11. Ванночка для сбора капель
А12. Дверца для ухода
А13. Лоток для кофе
А14. Узел подачи кофе (регулируется по высоте)
А15. Насадка для взбивания молока / узел подачи горячей воды
А16. Мерка-дозатор
А17. Главный выключатель

Описание панели управления

(стр. 3 - )

Некоторые кнопки на панели имеют вторую функцию: она указывается в скобках в описании.

- В1. Кнопка  : для включения и выключения машины.
- В2. Индикаторы: сигнализируют о текущих установках, подают сигналы  тревоги или сообщают об определенных видах обслуживания.
- В3. Кнопка  : для приготовления 1 чашки кофе и отображения параметров
- В4. Кнопка  : для приготовления 2 чашек кофе с показанными параметрами
- В5. Кнопка  для подачи пара или горячей воды для приготовления напитков (Когда появляется в МЕНЮ: для подтверждения произведенного выбора нажимается кнопка "ОК").
- В6. Ручка выбора: поверните по часовой или против часовой стрелки до включения индикатора, соответствующего количеству кофе.

 "мой кофе" (персональный)

 кофе эспрессо

Подключение прибора

 **Внимание!** Убедитесь, что напряжение электрической сети соответствует указанному на табличке, находящейся на дне прибора.



Подключайте прибор только к правильно установленной розетке с допустимым током минимум 10 А и имеющей надежное заземление. В случае несовместимости розетки и вилки прибора попросите квалифицированного специалиста заменить розетку на другую, подходящего типа.

До запуска прибора

 **Обратите внимание!** Машина испытана на заводе с использованием кофе, поэтому следы кофе в кофемолке – абсолютно нормальное явление. В любом случае гарантировано, что эта машина – абсолютно новая.

- Рекомендуется сразу же определить жесткость воды, выполнив операции, описанные в параграфе "Программирование жесткости воды", стр. 127).
- Некоторые модели оснащены фильтром-смягчителем воды, который уменьшает отложение накипи в машине. При установке проконсультируйтесь с параграфом "Установка фильтра", стр. 120).

Выполните следующие действия::

1. Извлеките бачок для воды, наполните его свежей водой до линии MAX, затем установите бачок на место, рис. 1.
2. Поверните насадку для взбивания молока наружу, и поставьте под него емкость, рис. 2.
3. Подключите прибор к сети электропитания и переведите главный выключатель, находящийся с задней стороны прибора, в положение I, рис. 27..
4. На дисплее загорится индикатор  и замигает индикатор OK.
5. Нажмите кнопку OK , рис. 3 - Через несколько секунд прибор начнет подавать горячую воду и замигает индикатор .

Машина завершит процедуру первого включения, а затем выключится. После этого кофемашина будет готова к обычному использованию.



 **Обратите внимание!** При первом использовании необходимо приготовить 4-5 кофе и 4-5 капучино прежде, чем машина даст удовлетворительный результат.

ВКЛЮЧЕНИЕ ПРИБОРА

 **Обратите внимание!** До включения прибора убедитесь, что главный выключатель находится в положении I, рис. 27.

Каждый раз, когда прибор включается, автоматически выполняется цикл предварительного нагрева и споласкивания, который не может быть прерван. Прибор готов к использованию только после выполнения этого цикла.

 **Опасность ожога!** Во время споласкивания из носиков узла подачи кофе вытекает немного горячей воды. Будьте внимательны, чтобы не попасть под брызги воды.

- Для того, чтобы включить кофеварку, нажмите кнопку  рис. 4: индикатор  мигает до тех пор, пока прибор производит нагрев и автоматическое споласкивание: в этом режиме, кроме споласкивания бойлера, прибор пропускает горячую воду через внутренние трубки, чтобы они нагрелись, на этом этапе индикатор  мигает.

Прибор достиг заданной температуры, когда индикатор  погас и загорелись индикаторы, относящиеся к выбору вкуса и величины кофе и режима "пар" или "горячая вода".

СВЫКЛЮЧЕНИЕ ПРИБОРА

Каждый раз, когда прибор выключается, автоматически выполняется споласкивание, которое не может быть прервано.

 **Опасность ожога!** Во время споласкивания из носиков узла подачи кофе вытекает немного горячей воды. Будьте внимательны, чтобы не попасть под брызги воды





Для того, чтобы включить прибор,

нажмите кнопку  , рис. 4. Прибор выполнит споласкивание и затем выключится.

i **Обратите внимание!** Если прибор не используется долгое время, переведите главный выключатель в положение 0, рис. 28.



ИЗМЕНЕНИЕ ЗНАЧЕНИЙ МЕНЮ

Включение ручного споласкивания



1. Нажмите кнопку **P**, чтобы войти в меню;
2. Поворачивайте ручку переключения пока не загорится индикатор  ;
3. Нажмите кнопку **OK**  для выбора режима; мигает индикатор **OK**;
4. Еще раз нажмите кнопку **OK**  для того, включить споласкивание (или кнопку  **ESC** чтобы его отменить); индикатор  мигает.
5. После того, как завершено споласкивание, прибор автоматически выйдет из меню и будет готов для приготовления кофе.

i **Обратите внимание!** В противоположность автоматическому споласкиванию ручное споласкивание может быть прервано в любой момент нажатием кнопки **OK** .

Включение удаления накипи



1. Нажмите кнопку **P**, чтобы войти в меню;
2. Поворачивайте ручку переключения пока не загорится индикатор  ;
3. Нажмите кнопку **OK**  для выбора режима (кнопку  **ESC** для выхода из меню) - мигает индикатор **OK**;
4. Затем произведите очистку от накипи, следуя указаниям, приведенным параграфе "Удаление накипи", стр. 128).

Установка температуры



1. Нажмите кнопку **P**, чтобы войти в меню;
2. Поворачивайте ручку переключения пока не загорится индикатор  ;
3. Нажмите кнопку **OK**  для выбора режима (кнопку  **ESC** для выхода из меню);
4. Поворачивайте ручку переключения до

полного включения индикаторов, относящихся к заданной температуре:













НИЗКАЯ  ;

СРЕДНЯЯ   ;















ВЫСОКАЯ    ;

5. Нажмите кнопку **OK**  для того, чтобы подтвердить выбор (или кнопку  **ESC** , чтобы отменить операцию);
6. Затем нажмите кнопку  **ESC** для выхода из меню.

Автоматическое выключение

1. Нажмите кнопку **P**, чтобы войти в меню;
2. Поворачивайте ручку переключения пока не загорится индикатор  ;
3. Нажмите кнопку **OK**  для выбора режима (кнопку  **ESC** для выхода из меню);
4. Поворачивайте ручку переключения до полного включения индикаторов, относящихся к времени, через которое прибор должен автоматически выключиться:
1 ЧАС  ;
2 ЧАСА   ;
3 ЧАСА    ;
5. Нажмите кнопку **OK**  для того, чтобы подтвердить выбор (или кнопку  **ESC** , чтобы отменить операцию);
6. Затем нажмите кнопку  **ESC** для выхода из меню.

Установка жесткости воды

1. Нажмите кнопку **P**, чтобы войти в меню;
2. Поворачивайте ручку переключения пока не загорится индикатор  ;
3. Нажмите кнопку **OK**  для выбора режима (кнопку  **ESC** для выхода из меню);
4. Вращайте ручку переключения до задания уровня жесткости воды, соответствующего уровню, определенному по индикаторной полоске (см. параграф "Программирование жесткости воды", стр. 126).
УРОВЕНЬ 1; 
УРОВЕНЬ 2;  
УРОВЕНЬ 3;   
УРОВЕНЬ 4    
5. Нажмите кнопку **OK**  для того, чтобы подтвердить выбор (или кнопку  **ESC** чтобы отменить операцию);

Возврат к заводским установкам (сброс)

При помощи этой функции в меню возвращаются все заводские установки.

индикатора: число показывается миганием зерен в следующем порядке:



Например: необходимо узнать сколько кофе было приготовлено. Входим в меню и выбираем индикатор .

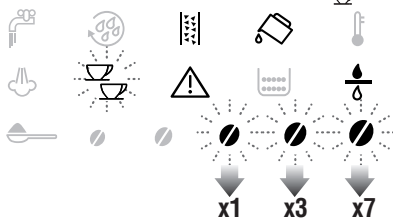

Подсчитываем мигание зерен: были сделаны 137 чашек кофе.

6. После того, как данные показаны, нажмите кнопку ESC для выхода из меню статистики.

Для того, чтобы возвратиться к "готовности кофе" нажмите кнопку ESC.

ПРИГОТОВЛЕНИЕ КОФЕ

Выбор вкуса кофе

Кофеварка отрегулирована на заводе для приготовления кофе с нормальным вкусом. Можно задать один из следующих вкусов:

- Сверхлегкий вкус
- Легкий вкус
- Нормальный вкус
- Крепкий вкус
- Сверхкрепкий вкус

Для выбора требуемого вкуса нажимайте повторно кнопку , рис. 5, пока на дисплее не появится требуемый вкус.

Выбор количества кофе в чашке

Для выбора количества кофе поворачивайте ручку переключения пока не загорится индикатор, соответствующий требуемому количеству кофе:



Персонализация количества "МОЕГО КОФЕ"

Заводская установка машины – 30 мл подаваемого кофе.

1. Установите чашку под носики узла подачи кофе, рис. 6.
2. Поворачивайте ручку переключения (B6) пока не загорится индикатор .
3. Нажмите кнопку приготовления 1 чашки , и удерживайте ее не менее 8 секунд, рис. 7. Начинает мигать индикатор , и машина начнет выливать кофе; отпустите кнопку;
4. Как только уровень кофе в чашке достигнет требуемого, еще раз нажмите кнопку 1 чашка .

При этом запрограммированное количество примет новое значение.

Регулировка кофемолки

Кофемолка не должна подвергаться регулировке, так как уже отрегулирована на заводе для обеспечения правильной варки кофе. Тем не менее, если после приготовления первых чашек кофе будет выливаться слишком быстро или слишком медленно (каплями), необходимо произвести коррекцию ручкой регулировки степени помола, рис. 8.

Для обеспечения более медленной подачи кофе и улучшения вида кофейной пенки поверните ручку на одно деление в сторону цифры 1 (более мелкий помол).

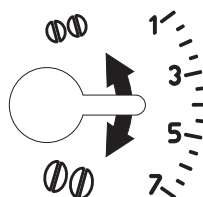

Для обеспечения более быстрой подачи кофе (не каплями) поверните ручку на один щелчок к цифре 7 (более крупный помол).

Эффект изменения степени помола проявляется только после того, как приготовлены, по крайней мере, две чашки кофе.

i **Обратите внимание!** Ручка регулировки степени помола должна поворачиваться только тогда, когда кофеварка работает.

Приготовление кофе, используя кофе в зернах

 **Внимание!** Не используйте пропитанных или засахаренных зерен, так как они могут прилипнуть к кофемолке, и ей нельзя будет пользоваться.

1. Наполните кофе в зернах специальный контейнер (А3), рис. 9.
2. Установите под носики узла подачи кофе:
 - 1 чашку, если требуется одна чашка кофе, рис. 6;
 - 2 чашки, если требуются 2 чашки кофе.
3. Опустите узел подачи кофе, чтобы приблизить его, как можно ближе к чашке: так вы получите самую лучшую кофейную пенку, рис. 10.
4. Нажмите кнопку для приготовления требуемого количества (1 чашка ☞ или 2 чашки ☞☞ рис. 7-11).



После того, как приготовление завершено, прибор снова готов к использованию.

 **Обратите внимание!**

- В то время, когда кофеварка готовит кофе, выливание может быть остановлено в любой момент нажатием одной из кнопок подачи кофе (☞ или ☞☞).
- Как только подача кофе закончится, если вы хотите увеличить количество кофе в чашке, достаточно удерживать одну из кнопок подачи кофе (☞ или ☞☞) до получения требуемого количества (эта операция может быть проведена только в том случае, если выполняется в течение 3 секунд после завершения подачи).
- Если кофе выливается каплями или слишком быстро, образуя малое количество пенки или оно очень холодное, ознакомьтесь с советами, приведенными в главе "Решение проблем", стр. 130).

Приготовление кофе при использовании молотого кофе

 **Обратите внимание!** Если используется молотый кофе, за один раз можно готовить только одну чашку.

1. Несколько раз нажмите кнопку , рис. 12., чтобы загорелся индикатор .

 **Внимание!**

- Ни в коем случае не засыпайте молотый кофе, если кофеварка выключена, чтобы

избежать рассыпания кофе внутри нее и ее загрязнения. В этом случае машина может сломаться.

- Ни в коем случае не засыпайте более 1 мерки, заполненной до краев, в противном случае может загрязниться машина или засориться воронка.
2. Засыпьте в воронку мерку кофе, заполненную до краев, рис. 13.
 3. Установите чашку под носики узла подачи кофе.
 4. Нажмите кнопку приготовления 1 чашки ☞ , рис. 7.





ВЗБИВАНИЕ МОЛОКА ДЛЯ КАПУЧЧИНО (И НАГРЕВ ЖИДКОСТЕЙ)



Пар может использоваться для взбивания молока или для нагрева жидкостей.

 **Обратите внимание!** Для одного капуччино приготовьте кофе в большой чашке, и затем добавьте вспененное молоко.



 **Внимание! Опасность ожога** Используя режим подачи пара, пар выходит из насадки для взбивания молока: будьте осторожны, чтобы не обжечься.

1. Переместите насадку для взбивания молока наружу, и поставьте под него емкость, рис. 2.
2. Нажимайте кнопку  пока не загорится индикатор .

 **Обратите внимание!** Для того, чтобы во время взбивания избежать перемешивания вспененного молока с остатками воды, следует предварительно слить воду. Для этого рекомендуется в течение нескольких секунд сливать воду с паром, пока не начнет выходить только пар.

3. Нажмите кнопку , рис 3; индикатор начнет мигать , сигнализируя, что машина достигает идеальной для этого режима температуры; когда индикатор погаснет и начнет мигать индикатор , прибор немедленно начнет подавать пар. Прекратите

- подачу, нажав ту же самую кнопку.
- Вылейте воду из емкости и влейте в нее примерно 100 г молока на каждый капучино, который вы хотите приготовить. При выборе размеров емкости учтите, что объем молока увеличится в 2 или 3 раза. Рекомендуется использовать частично снятое молоко при температуре холодильника.
 - Погрузите насадку для взбивания молока в емкость с молоком, рис. 14, не погружая дальше рельефной линии на насадке (указана стрелкой на рис. 14).
 - Нажмите кнопку . Из насадки для взбивания молока выйдет пар, который придаст молоку вид пены и увеличит его объем.

-  **Обратите внимание!** Для того, чтобы пены было больше, погрузите насадку для взбивания в молоко и медленно поворачивайте емкость, перемещая ее снизу вверх. Рекомендуется подавать пар не больше, чем 3 минуты подряд.
- После того, как необходимое взбитое молоко приготовлено, прекратите подачу пара, нажав кнопку .

 **Внимание! Опасность ожога**
До того, как вынуть емкость с взбитым молоком, отключите подачу пара, чтобы избежать ожогов, вызванных брызгами кипящего молока.

- Добавьте к предварительно приготовленному кофе взбитое молоко. Капучино готов, положите по вкусу сахар и, если захотите, присыпьте поверхность пенки небольшим количеством порошка какао.

Очистка устройства для взбивания молока для молока после использования

Каждый раз после использования очищайте устройство для взбивания молока, чтобы избежать осаждения остатков молока или их засорения.



 **Внимание! Опасность ожога**
После очистки из насадки для

взбивания молока вытечет немного горячей воды. Проявляйте внимание, чтобы не попасть под брызги воды.

- В течение нескольких секунд выпустите небольшое количество воды или пара, нажав кнопку . Затем еще раз нажмите кнопку для того, чтобы прервать подачу пара/горячей воды.
- Дождитесь несколько минут, когда насадка для взбивания молока остынет, и затем одной рукой держите в неподвижном положении ручку трубки насадки для взбивания молока, а другой отверните насадку для взбивания молока, повернув ее против часовой стрелки, рис. 15, и сдвиньте вниз для того, чтобы извлечь, рис. 16.
- Тщательно промойте в теплой воде элементы насадки для взбивания молока.
- Убедитесь в том, что два отверстия, указанные стрелками на рис. 17 не забиты. При необходимости прочистите их острым предметом.
- Установите внутреннюю часть, внимательно вставив трубку, имеющую возможность поворота, затем вставьте паровое сопло и поверните его против часовой стрелки, чтобы заблокировать.

ПРИГОТОВЛЕНИЕ ГОРЯЧЕЙ ВОДЫ

 **Внимание! Опасность ожога.**
Не оставляйте машину без присмотра, когда она наливает горячую воду. Прервите подачу горячей воды, как описано ниже, когда чашка будет заполнена. Трубка подачи горячей воды во время выливания воды нагревается, поэтому нужно брать ее только за ручку узла подачи воды.



- Установите емкость для воды под узлом (как можно ближе, чтобы избежать брызг).
- Нажимайте кнопку  пока не загорится индикатор .
- Нажмите кнопку , рис. 3, затем прервите подачу, еще раз нажав эту же кнопку или дождитесь пока выльется заданное количество воды.

 **Внимание:** Не подавайте горячую

воду больше, чем 3 минуты подряд.

Персонализация количества горячей воды

При необходимости изменить количество воды выполните следующее:

1. Установите под узлом подачи емкость.
 2. Нажмите кнопку , и удерживайте не менее 8 секунд. Прибор начнет подавать горячую воду, и замигает индикатор .
- Когда количество горячей воды в чашке достигнет требуемого уровня, нажмите еще раз кнопку .

После этого машина будет запрограммирована на новое количество.

ОЧИСТКА И УХОД



Опасность поражения электрическим током!

До выполнения любой операции по уходу машина должна быть выключена и отключена от электросети. Ни в коем случае не погружайте машину в воду.



Внимание! Опасность ожога. До очистки охладите машину.



Внимание!

- Для чистки машины не используйте растворители, абразивные моющие средства или спирт.
- Ни одна из деталей прибора не может быть промыта в посудомоечной машине.
- Не пользуйтесь металлическими предметами для удаления налета или остатков кофе, так как можно поцарапать металлические или пластиковые поверхности.

Слив из ванночки сбора капель



Внимание! Если ванночка для сбора капель (A11) периодически не сливается, вода может перелиться через край и попасть в машину или разлиться рядом с ней. Это может повредить машину, поверхность, на которой она стоит или окружающую область.

Ванночка для сбора капель имеет

индикатор уровня воды, состоящий из поплавок красного цвета, который поднимается, когда растет уровень воды, находящейся в ванночке для сбора капель.

Слейте воду из ванночки для сбора капель прежде, чем индикатор красного цвета появится над ванночкой, рис. 18.

Для того чтобы вынуть ванночку:

1. Откройте дверцу для ухода, рис. 19;
2. Извлеките ванночку для сбора воды и контейнер для кофейной гущи, рис. 20;
3. Очистите ванночку для сбора воды и контейнер для кофейной гущи (A9);
4. Установите на место ванночку для сбора воды с контейнером для кофейной гущи (A9);
5. Закройте дверцу для ухода.

Очистка кофемашины

Периодически должны очищаться следующие части машины:

- бачок для воды (A7),
- ванночка для сбора капель (A11),
- контейнер для кофейной гущи (A9),
- носики узла подачи кофе (A14) и сопло для горячей воды/устройства для взбивания молока (A15),
- воронка для засыпания молотого кофе (A4),
- внутренняя часть машины, доступная после того, как открыта дверца для ухода (A12),
- заварочный узел (A8).

Очистка бачка для воды

1. Периодически (примерно раз в месяц) при помощи влажной ткани и небольшого количества несильного моющего средства очищайте бачок для воды (A7).
2. После очистки и полного удаления моющего средства тщательно сполосните бачок для воды.

Очистка ванночки сбора капель

- Очищайте ванночку для сбора капель (A11) каждый раз после ее слива, пользуясь влажной тканью и несильным моющим средством.

Очистка контейнера для кофейной гущи

1. Очищайте контейнер для кофейной гущи (A9) каждый раз после его слива, пользуясь влажной тканью и небольшим количеством несильного моющего средства.

2. Постарайтесь удалить более мягкий кофейный налет при помощи зубочистки. Если такой операции будет не достаточно, смягчите налет, оставив контейнер для гущи, погруженным в воду на несколько минут.

Очистка носиков

1. Очищайте сопло (A14) по возможности после каждого использования, пользуясь губкой или тканью, рис. 21.
2. Периодически контролируйте (примерно раз в месяц), что отверстия узла подачи воды (A14) не засорены. При необходимости удаляйте кофейный налет при помощи зубочистки, рис. 22, губки или кухонной щеточки с жесткой щетиной.

Очистка воронки для засыпания кофе

- Периодически контролируйте (примерно раз в месяц), что воронка для засыпания молотого кофе не засорена. При необходимости удалите кофейный налет при помощи кухонного ножа.

Очистка внутренней части машины

1. Периодически контролируйте (примерно раз в неделю), что внутри машины нет грязи. При необходимости удаляйте кофейный налет при помощи зубочистки, губки или кухонной щеточки с жесткой щетиной.
2. Удалите все остатки при помощи пылесоса, рис. 23.

Очистка заварочного узла

Заварочный узел должен очищаться в режиме одного раза в месяц.

Внимание! Заварочный узел (A8) не может быть снят, когда машина включена. Не пытайтесь с силой снять заварочный узел, так как машина может повредиться.

1. Выключите машину, нажав кнопку . Когда прибор завершит выключение, выньте вилку.
2. Откройте дверцу для ухода, рис. 19.
3. Извлеките ванночку для сбора воды и контейнер для кофейной гущи, рис. 20.
4. Нажмите внутрь две кнопки

сцепления красного цвета, и одновременно извлеките заварочный узел, рис. 24.

Внимание! Очищайте заварочный узел (A8), не пользуясь мощными средствами, так как поршень, находящийся внутри, обработан смазкой, которая может быть удалена моющим средством, вызвав слипание и невозможность использования заварочного узла.

5. Погрузите заварочный узел примерно на 15 минут в воду, а затем сполосните его.
6. После очистки вставьте на место заварочный узел (A8), надев его на держатель и на штифт, расположенный снизу; затем нажмите на надпись PUSH до щелчка зацепления.



Обратите внимание! Если заварочный узел вставляется с трудом, необходимо (до того как он будет вставлен) передвинуть его на правильное расстояние, с усилием **н а ж а в** одновременно снизу и сверху, как показано на рисунке.



7. После того, как он вставлен, убедитесь, что две кнопки красного цвета вышли наружу.
8. Очистите ванночку для сбора воды (A11) с

контейнером для кофейной гущи (A9);

9. Закройте дверцу для ухода (A12).

УДАЛЕНИЕ НАКИПИ

Удаляйте накипь, когда на дисплее мигает индикатор



Внимание! Средство для удаления накипи (антинакипин) содержит кислоты, которые могут раздражать кожу и глаза. Необходимо абсолютно точно следовать предупреждениям по безопасности, предоставленным производителем, приведенным на емкости с антинакипином и рекомендациям по поведению в случае попадания на кожу и в глаза.



Обратите внимание! Гарантия на прибор перестает действовать, если удаление накипи не выполняется регулярно.

1. Включите машину.
2. Войдите в меню, нажав кнопку **P**.
3. Вращайте ручку переключения пока на дисплее не загорится индикатор
4. Выберите пункт, нажав кнопку **OK** - на дисплее замигает индикатор **OK**.
5. Нажмите кнопку **OK** , чтобы задать требуемый режим - замигает индикатор и загорится кнопка **OK**;
6. Слейте воду из бачка для воды (A7), и выньте смягчительный фильтр (если он есть).
7. Налейте в бачок для воды антинакипин, разбавленный водой (соблюдая пропорции, указанные на флаконе с антинакипином): используйте только антинакипин, рекомендуемый компанией De'Longhi (обратитесь в уполномоченные сервисные центры).
8. Установите под устройством для взбивания молока (A15) пустую емкость с объемом не меньше 1,5 л, рис. 2.



Внимание! Опасность ожога Из узла подачи воды начнет вытекать вода, содержащая кислоты. Будьте внимательны, чтобы не попасть под брызги воды.

9. Нажмите кнопку для того, чтобы подтвердить, что раствор залит, и чтобы начать удаление накипи. Включится программа удаления

накипи и антинакипин начнет выливаться из парового сопла - мигает индикатор . Программа удаления накипи автоматически выполнит чередование споласкивания и пауз для того, чтобы удалить всю накипь, осевшую внутри кофеварки.

10. Примерно через 30 минут бачок для воды будет пустым: замигает индикатор и загорится кнопка **OK**;
11. После этого прибор готов для споласкивания свежей водой. Извлеките бачок для воды, слейте из него воду, сполосните проточной водой, наполните чистой водой, и установите на место.
12. Слейте емкость, использовавшуюся для сбора антинакипина, и вновь поставьте ее под устройство для взбивания молока.
13. Нажмите кнопку **OK** , чтобы начать споласкивание. Горячая вода начнет выливаться из устройства. На дисплее загорятся индикаторы .
14. Когда бачок для воды будет полностью пустым, загорятся индикаторы **OK**.
15. Нажмите кнопку **OK** , вставьте фильтр (если он есть), наполните бачок водой, и машина будет готова к использованию.

ПРОГРАММИРОВАНИЕ ЖЕСТКОСТИ ВОДЫ

Индикатор загорается через определенный период времени, который зависит от жесткости воды. Заводская установка машины – 4 уровень жесткости. При необходимости можно запрограммировать машину на базе жесткости воды, используемой в различных регионах, изменяя таким образом частоту, когда загорается индикатор.

Измерение жесткости воды

1. Выньте из упаковки прилагаемую индикаторную полосу определения общей жесткости воды "TOTAL HARDNESS TEST".
2. Примерно на одну секунду полностью погрузите полосу в стакан с водой.

- Выньте полоску из воды и слегка встряхните. Примерно через минуту появятся 1, 2, 3 или 4 квадратика красного цвета в зависимости от жесткости воды, каждый квадратик соответствует 1 уровню.

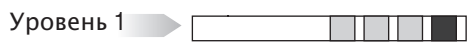

Установка жесткости воды

- Нажмите кнопку **P**, чтобы войти в меню;
- Поворачивайте ручку переключения пока не загорится индикатор
- Нажмите кнопку **OK** для того, чтобы подтвердить операцию (или кнопку **ESC** , чтобы ее отменить);
- Вращайте ручку переключения до задания уровня жесткости воды, соответствующего уровню, определенному по индикаторной полоске (см. предыдущий параграф).
 УРОВЕНЬ 1;
 УРОВЕНЬ 2;
 УРОВЕНЬ 3;
 УРОВЕНЬ 4;
- Нажмите кнопку **OK** для того, чтобы подтвердить выбор (или кнопку **ESC** , чтобы отменить операцию).

После этого машины будет запрограммирована в соответствии с новыми значениями жесткости воды.

ТЕХНИЧЕСКИЕ ДАННЫЕ

Напряжение электропитания:

220-240 В, 50/60 Гц, макс. 10 А

Потребляемая мощность: 1350W

Давление: 15 bar

Емкость бачка для воды: 1,7 литра

Размеры: ДЛ.хВЫС.хГЛЛ.: 284x374x441 mm

Вес: 11,4 Kg





CE Прибор соответствует следующим постановлениям ЕС:





- Директиве по низкому напряжению 2006/95/CE;
- Директиве EMC 89/336/EEC и последующим поправкам 92/31/EEC и 93/68/EEC.

Материалы и предметы, предназначенные для контакта с пищевыми продуктами, соответствуют требованиям европейского регламента 1935/2004.

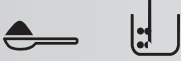
RU

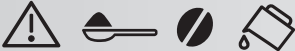
ЗНАЧЕНИЕ ИНДИКАТОРОВ

ПОКАЗЫВАЕМЫЙ ИНДИКАТОР	ВОЗМОЖНАЯ ПРИЧИНА	УСТРАНЕНИЕ
	<ul style="list-style-type: none"> Бачок для воды пустой либо плохо вставлен. 	<ul style="list-style-type: none"> Наполните бачок для воды и/или правильно вставьте его, нажав до упора и щелчка.
 <p>ПОПЕРЕМЕННО</p>	<ul style="list-style-type: none"> Слишком мелкий помол, и поэтому кофе вытекает слишком медленно. Машина не готовит кофе. 	<ul style="list-style-type: none"> Когда машина работает, повторите подачу кофе и поверните ручку регулировки помола по часовой стрелке на одно деление в сторону цифры 7. Нажмите кнопку , и несколько секунд сливайте через узел подачи воду.
 <p>МИГАЕТ</p>	<ul style="list-style-type: none"> Контейнер для кофейной гущи (A9) заполнен. 	<ul style="list-style-type: none"> Освободите контейнер для гущи, и произведите очистку, затем установите на место. Внимание: когда извлекается ванночка для сбора воды НЕОБХОДИМО ОБЯЗАТЕЛЬНО чистить контейнер для гущи, даже если он не заполнен. Если эта операция не выполняется, может случиться, что, когда будут готовиться последующие порции кофе, контейнер переполнится, и кофеварка засорится кофе.
	<ul style="list-style-type: none"> После очистки не вставлен контейнер для гущи. 	<ul style="list-style-type: none"> Откройте дверцу для обслуживания, и вставьте контейнер для гущи.
 <p>МИГАЕТ</p>	<ul style="list-style-type: none"> Выбран режим "молотый кофе", но кофе не засыпан в воронку. 	<ul style="list-style-type: none"> Засыпьте молотый кофе в воронку или выберите режим "кофе в зернах".

ПОКАЗЫВАЕМЫЙ ИНДИКАТОР	ВОЗМОЖНАЯ ПРИЧИНА	УСТРАНЕНИЕ
 МИГАЕТ	<ul style="list-style-type: none"> Указывает, что в кофеварке образовалась накипь. 	<ul style="list-style-type: none"> Необходимо как можно быстрее выполнить программу очистки от накипи, описанную в гл. "Удаление накипи".
 МИГАЕТ	<ul style="list-style-type: none"> Воронка для молотого кофе засорена. Использовано слишком большое количество кофе в зернах или молотого кофе. 	<ul style="list-style-type: none"> Опустошите воронку при помощи ножа, как описано в пар. "Очистка воронки для засыпания кофе". Выберите менее крепкий кофе или уменьшите количество молотого кофе, и затем снова включите подачу кофе.
 МИГАЕТ	<ul style="list-style-type: none"> Закончилось кофе в зернах. 	<ul style="list-style-type: none"> Наполните контейнер для зерен.
 МИГАЕТ	<ul style="list-style-type: none"> После очистки не вставлен заварочный узел. 	<ul style="list-style-type: none"> Вставьте заварочный узел, как описано в параграфе "Очистка заварочного узла".
 	<ul style="list-style-type: none"> Дверца для обслуживания открыта. Машина внутри очень загрязнена. 	<ul style="list-style-type: none"> Закройте дверцу для обслуживания. Тщательно очистите внутреннюю часть машины, как описано в пар. "Очистка и уход". Если после очистки машины продолжает показывать сообщение, обратитесь в сервисный центр.
 LAMPEGGIA	<ul style="list-style-type: none"> Фильтр истощен. 	<ul style="list-style-type: none"> Замените фильтр, как указано в инструкциях на стр. 120.

RU

РЕШЕНИЕ ПРОБЛЕМ

Ниже перечислены некоторые возможные неисправности. Если проблема не может быть решена, как указано, необходимо связаться с сервисной службой.

ПРОБЛЕМ	ВОЗМОЖНАЯ ПРИЧИНА	УСТРАНЕНИЕ
Кофе не горячий.	<ul style="list-style-type: none">• Чашки не подогреты.• Заварочная головка охладилась, так как прошли 2-3 минуты с момента приготовления последнего кофе.	<ul style="list-style-type: none">• Нагрейте чашки, сполоснув их под горячей водой, либо поместите не менее, чем на 20 минут на подставку для нагрева чашек.• До приготовления кофе нагрейте заварочный узел при помощи режима ручного споласкивания (стр. 120).
На кофе мало пенки.	<ul style="list-style-type: none">• Слишком крупный помол кофе.• Смесь кофе не пригодна.	<ul style="list-style-type: none">• Когда машина работает, поверните ручку регулировки помола против часовой стрелки на одно деление в сторону цифры 1, рис. 8.• Используйте кофе с помолом для кофеварок эспрессо.
Кофе вытекает слишком медленно или каплями.	<ul style="list-style-type: none">• Слишком мелкий помол кофе.	<ul style="list-style-type: none">• Когда машина работает, поверните ручку регулировки помола по часовой стрелке на одно деление в сторону цифры 8, рис. 7. Поворачивайте на одно деление до появления удовлетворительной подачи кофе. Эффект заметен только после приготовления 2 кофе.
Кофе вытекает слишком быстро.	<ul style="list-style-type: none">• Слишком крупный помол кофе.	<ul style="list-style-type: none">• Когда машина работает, поверните ручку регулировки помола против часовой стрелки на одно деление в сторону цифры 1, рис. 8. Будьте внимательны, и не поворачивайте ручку регулировки помола слишком далеко, так как при приготовлении 2 чашек кофе может вытекать каплями. Эффект заметен только после приготовления 2 кофе.

ПРОБЛЕМ	ВОЗМОЖНАЯ ПРИЧИНА	УСТРАНЕНИЕ
Кофе не выливается из одного или обоих носиков узла подачи кофе.	<ul style="list-style-type: none"> • Засорены отверстия носиков. 	<ul style="list-style-type: none"> • Очистите носики при помощи зубочистки, губки или кухонной щеточки с жесткой щетиной, рис. 22.
Кофе не выливается из носиков узла подачи кофе, а течет по дверце для обслуживания (A12).	<ul style="list-style-type: none"> • Отверстия носиков засорены засохшим кофе. • Лоток для кофе (A13) за дверцей для обслуживания заблокирована. 	<ul style="list-style-type: none"> • Очистите носики при помощи зубочистки, губки или кухонной щеточки с жесткой щетиной, рис. 21, 22. • Тщательно очистите лоток для кофе (A13), прежде всего, вблизи петель.
Из узла подачи кофе вытекает не кофе, а вода.	<ul style="list-style-type: none"> • Молотый кофе мог застрять в воронке (A4). 	<ul style="list-style-type: none"> • Очистите воронку (A4) при помощи деревянной или пластмассовой вилки, очистите машину
В молоке крупные пузыри	<ul style="list-style-type: none"> • Молоко недостаточно холодное или не частично снятое. 	<ul style="list-style-type: none"> • По возможности используйте полностью или частично снятое молоко при температуре холодильника (около 5°C). Если результат будет неудовлетворительным, попробуйте изменить марку молока
Молоко не взбито	<ul style="list-style-type: none"> • Устройство для взбивания молока загрязнено. 	<ul style="list-style-type: none"> • Выполните очистку, как указано в главе "Очистка устройства для взбивания молока после использования".
Прерывается подача пара	<ul style="list-style-type: none"> • Защитное устройство прерывает подачу пара через 3 минуты. 	<ul style="list-style-type: none"> • Подождите, прежде чем включить подачу пара.
Прибор не включается	<ul style="list-style-type: none"> • Вилка не вставлена в розетку • Главный выключатель не включен 	<ul style="list-style-type: none"> • Вставьте вилку в розетку • Переверните главный выключатель в положение I, рис. 27.

RU